

CONÇU ET FABRIQUÉ

100% EN FRANCE

www.polyflam.fr



Réinvente le feu

*Tout feu tout flamme
tout Polyflam*

Systeme de **chauffage BOIS**

FOYERS - CHEMINÉES - RÉNOVATION DE CHEMINÉES

À propos de Polyflam

Créée en 1985, la marque Polyflam conçoit, développe, fabrique et distribue des foyers uniques au monde. En 2015, l'entreprise familiale NAURA, Yvette, Joëlle et Gilles, cheministe, arier et métallier depuis 1968, située dans le sud-ouest de la France, rachète la marque, crée la SARL POLYFLAM et continue le développement des foyers Polyflam. Une logique d'entreprise pour cette société qui était le 1er revendeur de foyer Polyflam en France.

Innovant régulièrement autour d'un principe de complément de chauffage bois, performant, particulièrement économique et respectueux de l'environnement.

Les foyers de la nouvelle gamme VINCI de Polyflam, sont d'ailleurs conçus et fabriqués aux normes EcoDesign 2022.

Le foyer Polyflam est le seul foyer à offrir la possibilité d'un âtre d'agrément, pour donner l'impression d'une cheminée d'autrefois avec un foyer ouvert, contrairement aux autres foyers et inserts avec vitre qui ferment l'ouverture. Les foyers Polyflam, s'intègrent parfaitement dans des habillages de cheminées classiques, modernes, contemporains, en pierre ou en métal selon votre choix. Il s'intégrera aussi dans votre cheminée ancienne pour chauffer votre maison tout en gardant l'esthétique de celle-ci. À ce jour, plus de 60 000 Cheminées Polyflam ont été commercialisées dans toute l'Europe.



Production, développement et distribution

La production des foyers Polyflam est assurée avec des matériaux comme l'acier corten travaillé en 4 mm d'épaisseur par des soudeurs hautement qualifiés garantissant ainsi le meilleur niveau de qualité.



Polyflam c'est aussi une équipe technique en mesure d'adapter ses produits aux exigences de ses clients et des normes en vigueur dans un souci de fiabilité et de qualité

Avec une plateforme de stockage, Polyflam est en capacité d'assurer des livraisons, dans le monde, à ses principaux distributeurs et notamment en France, Allemagne, Belgique, Suisse, Italie, Espagne, Grèce, Pologne, Ukraine, Croatie, Slovaquie, République tchèque.

Sommaire



Le système Polyflam	p. 2
Gamme de Foyers Vinci	p. 8
Rénovation de cheminées	p. 12
Les foyers Évolution	p. 16



Cheminées en pierre p. 31

Accessoires
Couleurs et matériaux

p. 35
p. 35



Gamme de poêles au Bioéthanol p. 37



Récapitulatif
Cuisiner avec un Polyflam

p. 38
p. 40



Cheminées métalliques p. 20



SYSTÈME DE **CHAUFFAGE AU BOIS** FOYER **POLYFLAM** SANS VITRE





Avantages des foyers Polyflam SANS VITRE

Une gamme complète de foyers **certifiés** et répondants aux normes **EcoDesign 2022** et éligibles aux aides de l'État telles que **MaPrimeRénov'**.

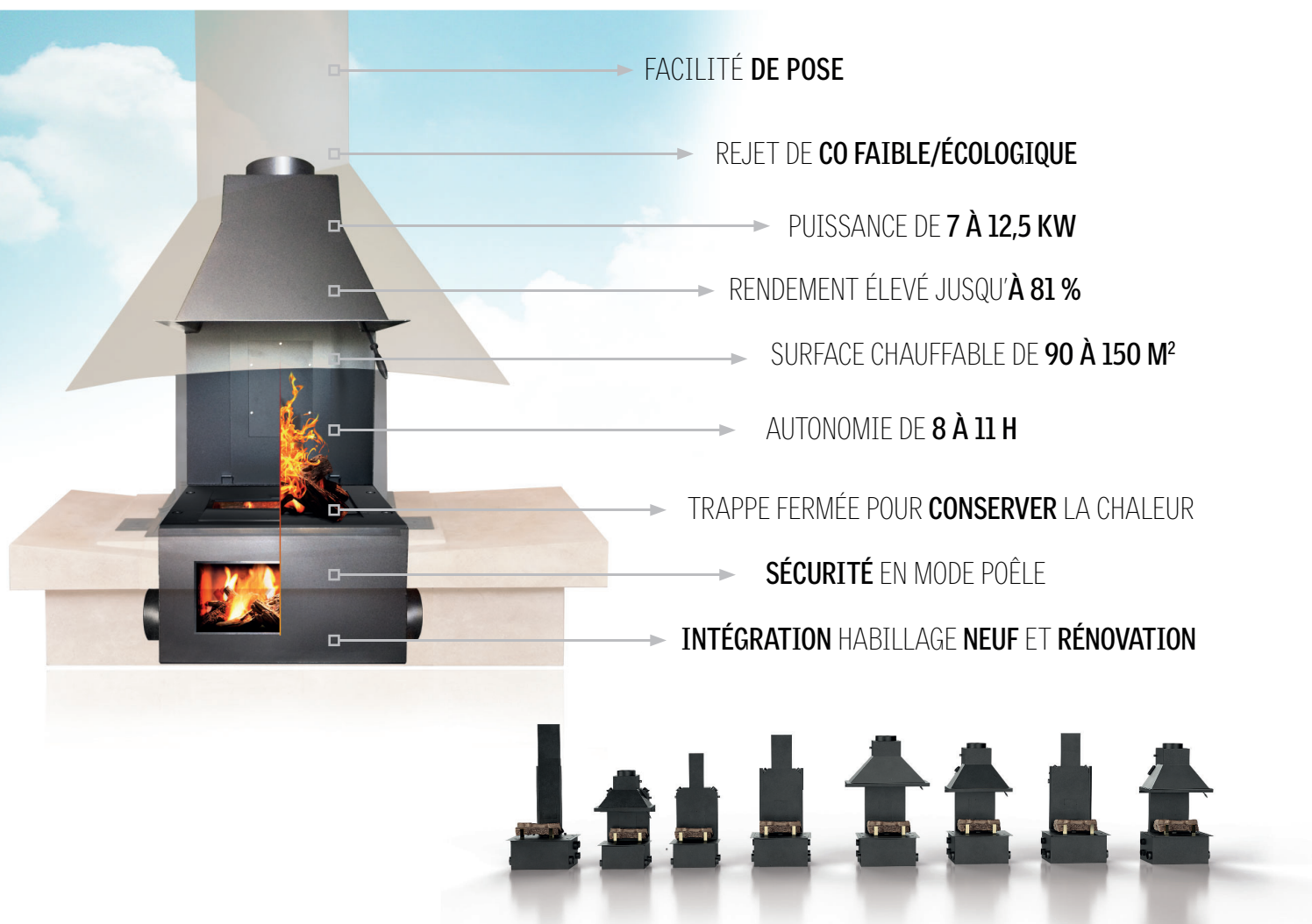

FACILITÉ DE POSE

REJET DE CO FAIBLE/ÉCOLOGIQUE

PUISSANCE DE 7 À 12,5 KW

RENDEMENT ÉLEVÉ JUSQU'À 81 %

SURFACE CHAUFFABLE DE 90 À 150 M²

AUTONOMIE DE 8 À 11 H

TRAPPE FERMÉE POUR **CONSERVER** LA CHALEUR

SÉCURITÉ EN MODE POËLE

INTÉGRATION HABILLAGE NEUF ET RÉNOVATION

Huit modèles de foyers Polyflam POUR TOUTES LES CHEMINÉES



Sans avaloir

Généralement utilisé pour la rénovation de cheminées ou dans des habillages de cheminées possédant un conduit avec une trappe pour l'évacuation des fumées des feu de cheminée classique.



Avec avaloir

Généralement utilisé en cheminée neuve ou pour les habillages de cheminées ne possédant pas de trappe. L'avaloir est déjà équipé d'une trappe pour l'évacuation des fumées du feu classique.



Principe de fonctionnement D'UN FOYER POLYFLAM SANS VITRE

CONÇU ET FABRIQUÉ 100% EN FRANCE

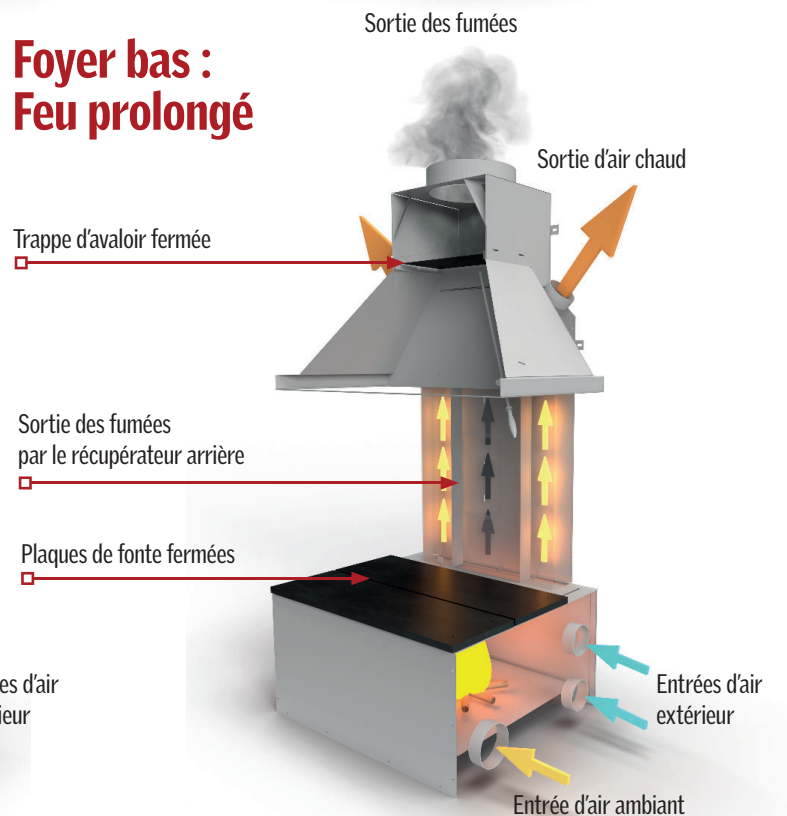
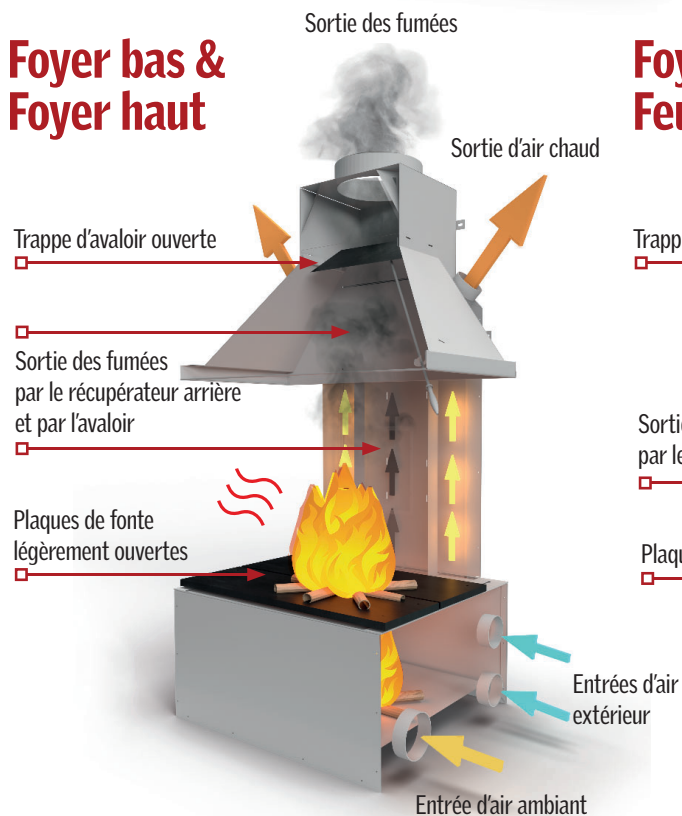
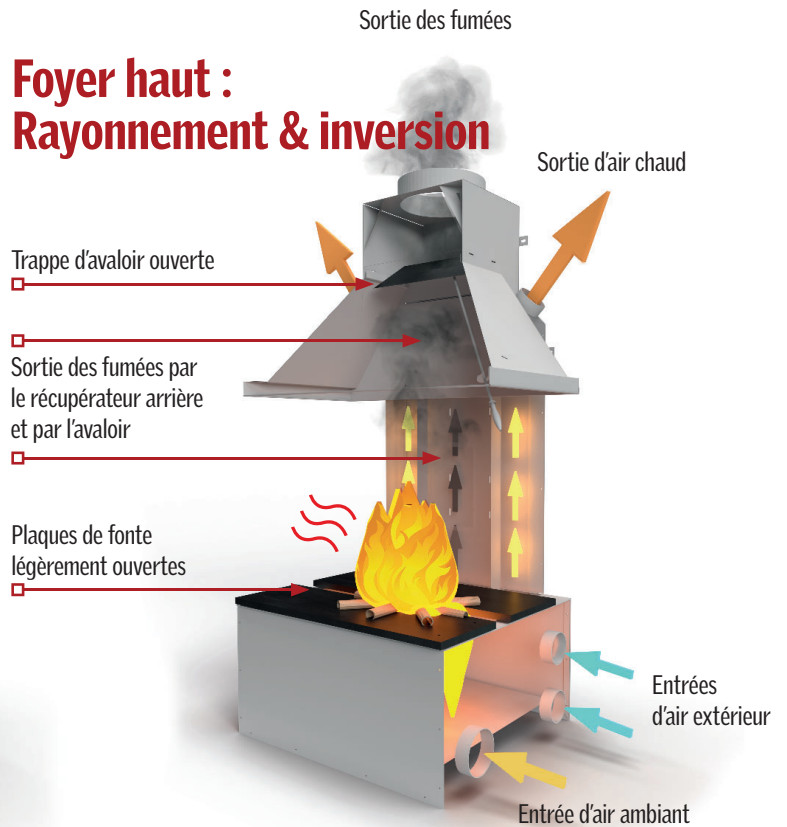
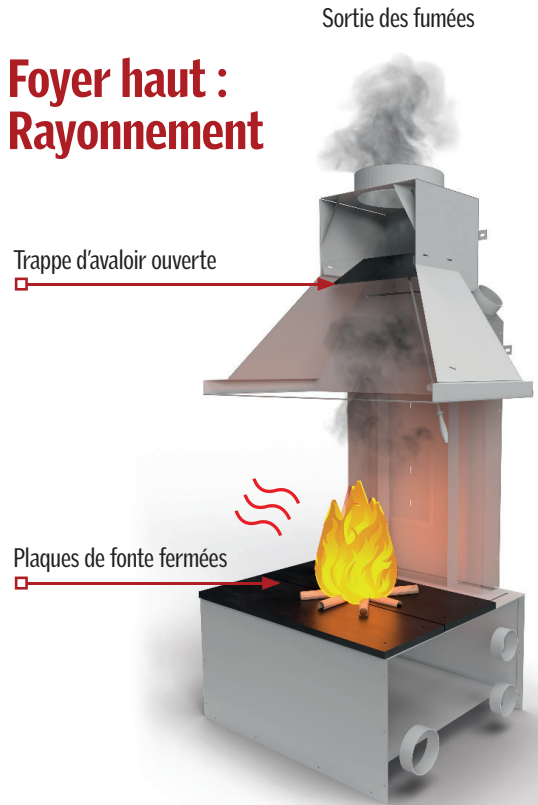

(*) - Selon normes Ecodesign.

Conception

D'UN FOYER POLYFLAM SANS VITRE

Récupérateur étanche pour l'évacuation des fumées

Récupérateur étanche pour la diffusion d'air chaud

Trappe pour le nettoyage et le ramonage du foyer

Plaques de fonte coulissantes pour la gestion des différents feu

Entrées d'air extérieur Secondaire et Primaire gauche ou droite

Entrée d'air ambiant ou sortie d'air chaud selon le mode de distribution de chaleur

Gaine de distribution de chaleur selon le mode de diffusion choisi

Sorties d'air chaud pour la distribution de chaleur selon le mode de diffusion choisi

Injecteur Air Secondaire pour le réglage du débit d'air

Injecteur Air Primaire pour l'allumage du feu

Cuve étanche en acier corten 4 mm pour accumuler et distribuer la chaleur

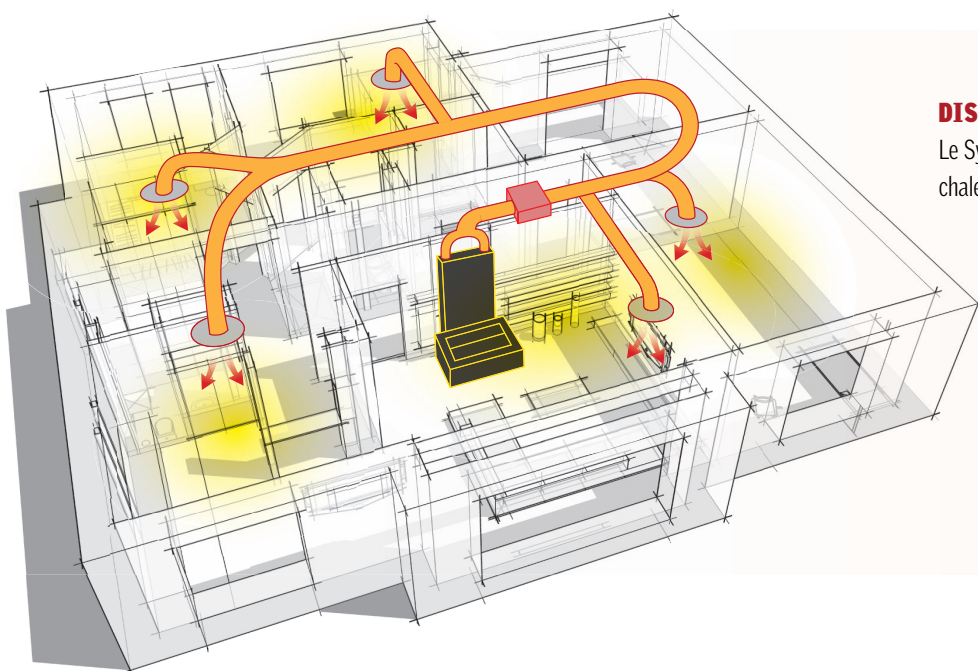
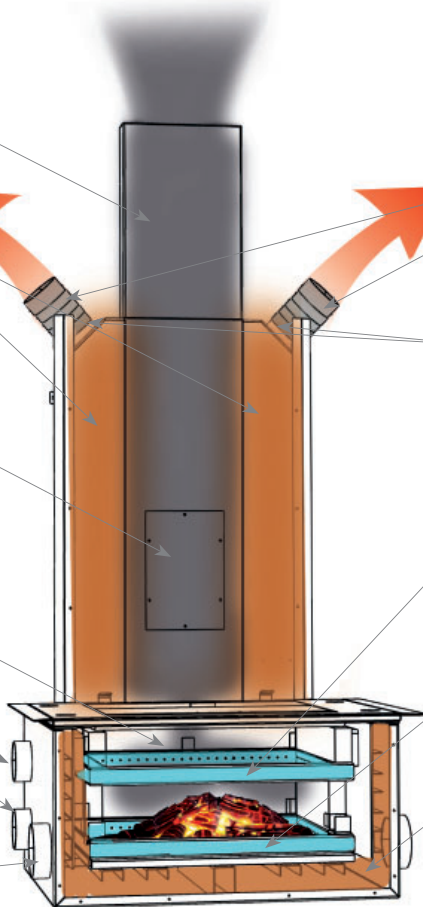

DISTRIBUTION PAR EXTRACTION

Le Système de chauffage Polyflam avec Distribution de chaleur, dans toute votre maison.

Principes de distribution de chaleur

STATIQUE, PULSION ET EXTRACTION

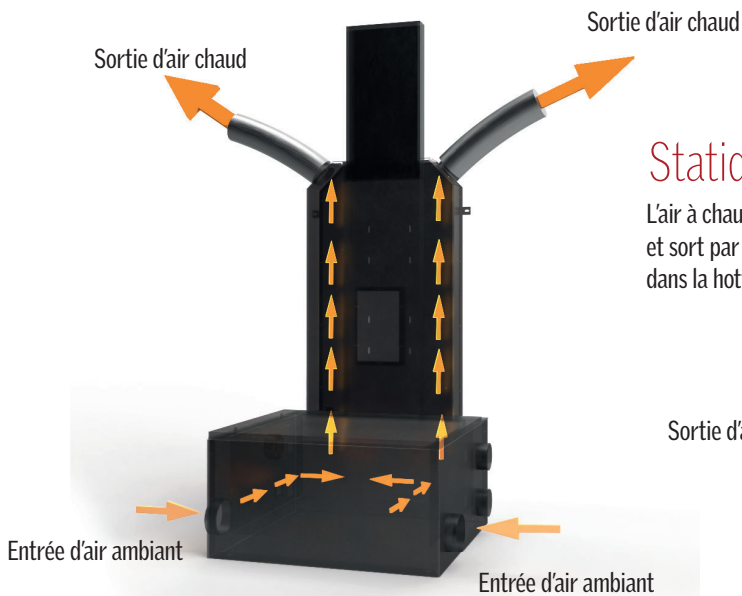

Statique

L'air à chauffer de la pièce entre par les bouches du bas et sort par les bouches du haut raccordées à des gaines dans la hotte.

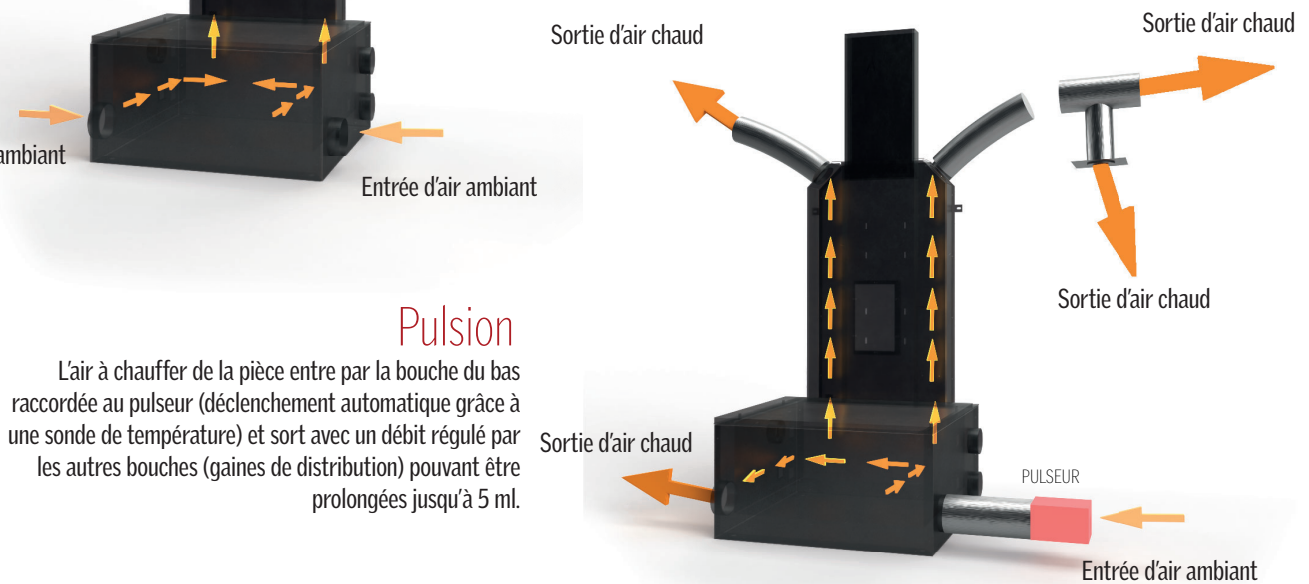

Pulsion

L'air à chauffer de la pièce entre par la bouche du bas raccordée au pulseur (déclenchement automatique grâce à une sonde de température) et sort avec un débit régulé par les autres bouches (gainnes de distribution) pouvant être prolongées jusqu'à 5 ml.

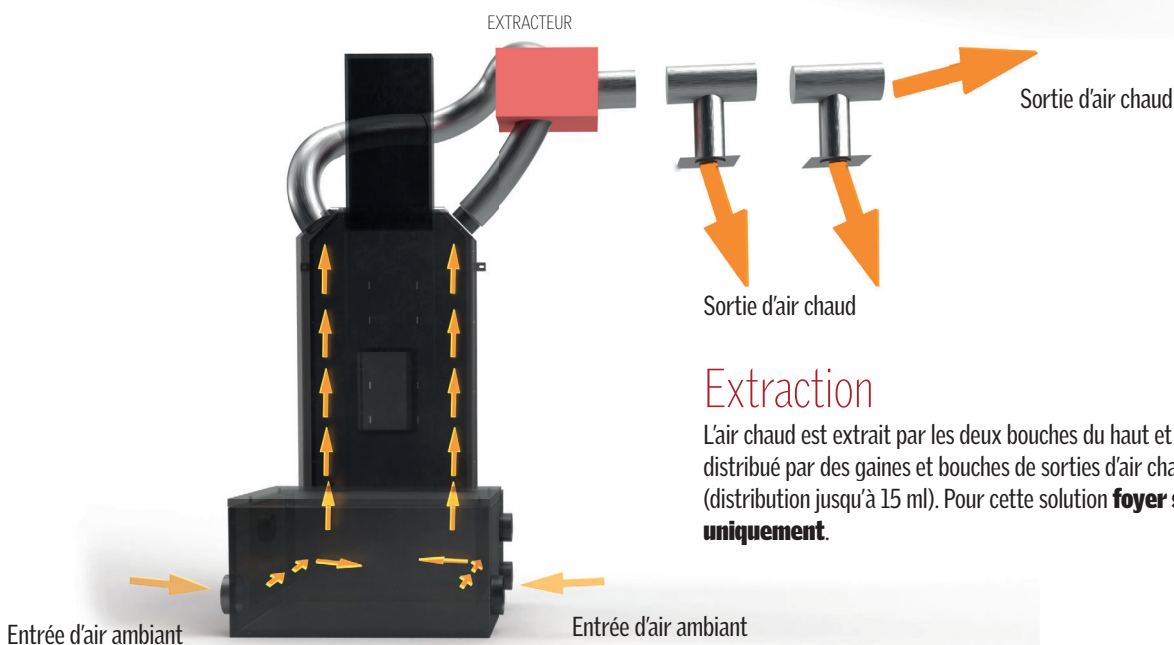

Extraction

L'air chaud est extrait par les deux bouches du haut et distribué par des gaines et bouches de sorties d'air chaud (distribution jusqu'à 15 ml). Pour cette solution **foyer soudé uniquement**.

Gamme de foyers Vinci

CONÇU ET FABRIQUÉ  100% EN FRANCE

CE EN 13229 Conception base foyer et récupérateur en Acier corten 4 mm d'épaisseur, intérieur en éléments réfractaires et dessus en fonte



A+



Vinci One

Existe en version soudée pour distribution par extraction

PUISSANCE NOMINALE	12,5 Kw
RENDEMENT	81 %
REJET CO (à 13 % O ₂)	0,10 %
POUSSIÈRE (à 13 % O ₂)	20 mg/Nm ³
NOx à 13 % O ₂ P. Nominal	130 mg/Nm ³
OGC à 13 % O ₂ P. Nominal	< 5 mg/Nm ³
AUTONOMIE	8-10 h
SURFACE CHAUFFABLE *	Jusqu'à 150 m ²
DISTRIBUTION	STATIQUE, PULSION OU EXTRACTION
POIDS	260 KG

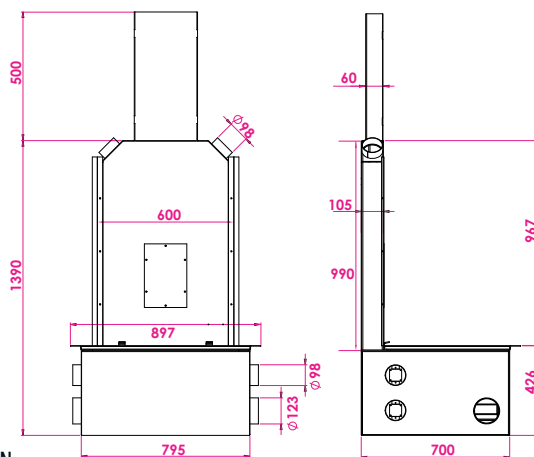

A+



Vinci One MB 840

Existe en version soudée pour distribution par extraction

PUISSANCE NOMINALE	12,5 Kw
RENDEMENT	81 %
REJET CO (à 13 % O ₂)	0,10 %
POUSSIÈRE (à 13 % O ₂)	20 mg/Nm ³
NOx à 13 % O ₂ P. Nominal	130 mg/Nm ³
OGC à 13 % O ₂ P. Nominal	< 5 mg/Nm ³
AUTONOMIE	8-10 h
SURFACE CHAUFFABLE *	Jusqu'à 150 m ²
DISTRIBUTION	STATIQUE, PULSION OU EXTRACTION
POIDS	289 KG

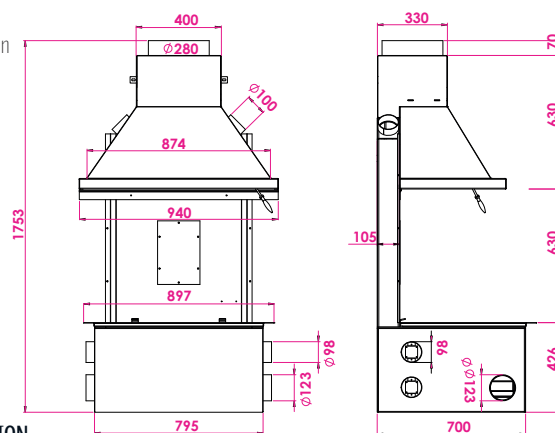

* - Selon normes et isolation.



A+



Vinci One MB 110

Existe en version soudée pour distribution par extraction

PUISSANCE NOMINALE 12,5 Kw

RENDEMENT	81 %
REJET CO (à 13 % O ₂)	0,10 %
POUSSIÈRE (à 13 % O ₂)	20 mg/Nm ³
NOx à 13 % O ₂ P. Nominal	130 mg/Nm ³
OGC à 13 % O ₂ P. Nominal	< 5 mg/Nm ³
AUTONOMIE	8-10 h
SURFACE CHAUFFABLE *	Jusqu'à 150 m ²
DISTRIBUTION	STATIQUE, PULSION OU EXTRACTION
POIDS	299 KG

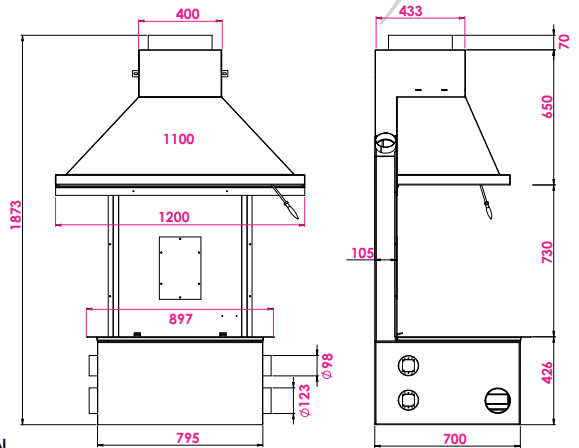

SPÉCIAL RÉNOVATION



A+



Vinci Reno+

PUISSANCE NOMINALE 12,5 Kw

RENDEMENT	81 %
REJET CO (à 13 % O ₂)	0,10 %
POUSSIÈRE (à 13 % O ₂)	20 mg/Nm ³
NOx à 13 % O ₂ P. Nominal	130 mg/Nm ³
OGC à 13 % O ₂ P. Nominal	< 5 mg/Nm ³
AUTONOMIE	8-10 h
SURFACE CHAUFFABLE *	Jusqu'à 150 m ²
DISTRIBUTION	PULSION
POIDS	243 KG

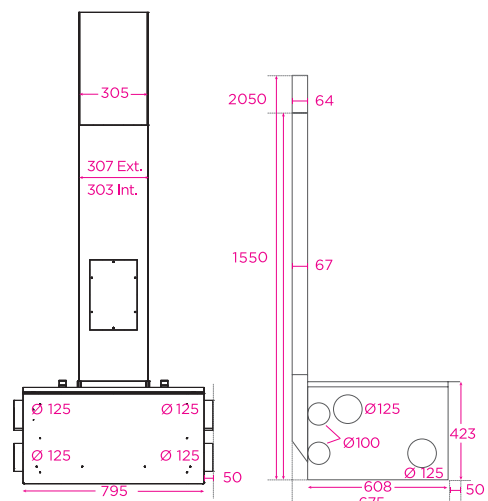

* - Selon normes et isolation.

Gamme de foyers Vinci

CONÇU ET FABRIQUÉ  100% EN FRANCE

CE EN 13229 Conception base foyer et récupérateur en Acier corten 4 mm d'épaisseur, intérieur en éléments réfractaires et dessus en fonte



A



Vinci Pass

Existe en version soudée pour distribution par extraction

PUISSANCE NOMINALE	11 Kw
RENDEMENT	78 %
RENDEMENT SAISONNIER	71 %
REJET CO (à 13 % O ₂)	0,10 %
POUSSIÈRE (à 13 % O ₂)	35 mg/Nm ³
NOx à 13 % O ₂ P. Nominal	140 mg/Nm ³
OGC à 13 % O ₂ P. Nominal	110 mg/Nm ³
AUTONOMIE	7-9 h
SURFACE CHAUFFABLE *	110 m ²
DISTRIBUTION	STATIQUE, PULSION OU EXTRACTION
POIDS	240 KG

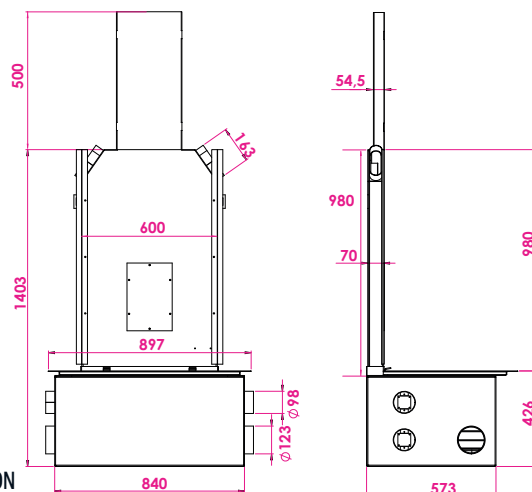

FAIBLE PROFONDEUR



A



Vinci Pass MB 840

Soudé uniquement

PUISSANCE NOMINALE	11 Kw
RENDEMENT	78 %
RENDEMENT SAISONNIER	71 %
REJET CO (à 13 % O ₂)	0,10 %
POUSSIÈRE (à 13 % O ₂)	35 mg/Nm ³
NOx à 13 % O ₂ P. Nominal	140 mg/Nm ³
OGC à 13 % O ₂ P. Nominal	110 mg/Nm ³
AUTONOMIE	7-9 h
SURFACE CHAUFFABLE *	110 m ²
DISTRIBUTION	STATIQUE, PULSION OU EXTRACTION
POIDS	269 KG

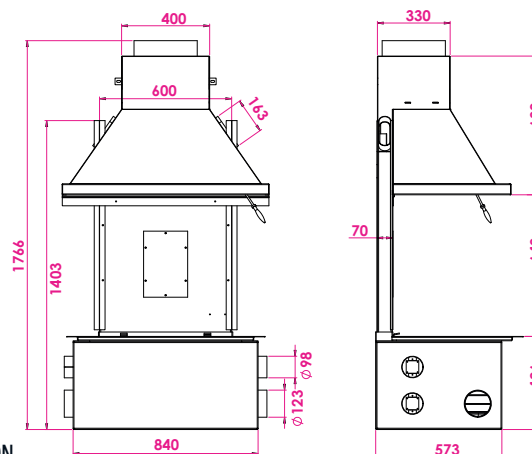



A



Vinci Nao

Existe en version soudée pour distribution par extraction

PUISSANCE NOMINALE 7 Kw

RENDEMENT	76 %
RENDEMENT SAISONNIER	66 %
REJET CO (à 13 % O ₂)	0,10 %
POUSSIÈRE (à 13 % O ₂)	15 mg/Nm ³
NOx à 13 % O ₂ P. Nominal	130 mg/Nm ³
OGC à 13 % O ₂ P. Nominal	95 mg/Nm ³
AUTONOMIE	6-8 h
SURFACE CHAUFFABLE *	80 m ²
DISTRIBUTION	STATIQUE, PULSION OU EXTRACTION
POIDS	115 KG

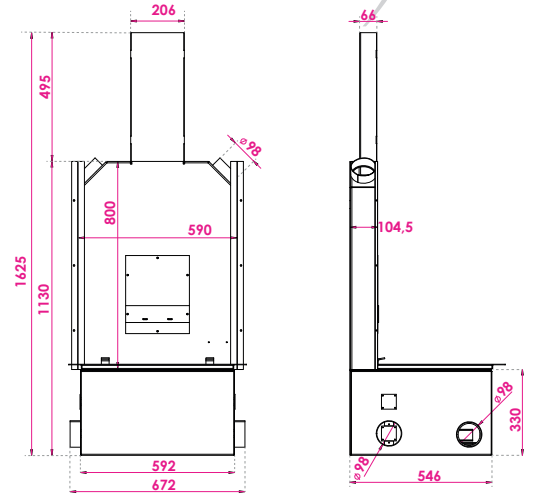

A



Vinci Nao MB 700

Existe en version soudée pour distribution par extraction

PUISSANCE NOMINALE 7 Kw

RENDEMENT	76 %
RENDEMENT SAISONNIER	66 %
REJET CO (à 13 % O ₂)	0,10 %
POUSSIÈRE (à 13 % O ₂)	15 mg/Nm ³
NOx à 13 % O ₂ P. Nominal	130 mg/Nm ³
OGC à 13 % O ₂ P. Nominal	95 mg/Nm ³
AUTONOMIE	6-8 h
SURFACE CHAUFFABLE *	80 m ²
DISTRIBUTION	STATIQUE, PULSION OU EXTRACTION
POIDS	124,5 KG

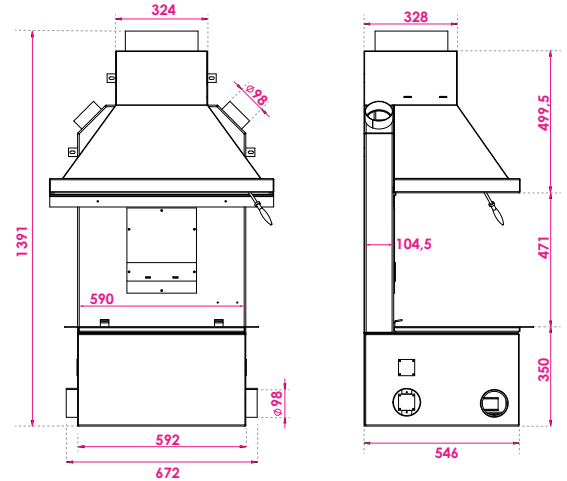

* - Selon normes et isolation.



Note d'information pour les foyer de la gamme Vinci

Nettoyage des cendres : la conception du foyer Polyflam permet de brûler en permanence le bois sur un lit de cendres que vous pouvez retirer à l'aide d'une petite pelle ou d'un aspirateur spécial. **Ramonnage et nettoyage :** minimum 2 fois pendant la saison de chauffe, entre deux utiliser un produit d'entretien. Les **bois résineux** sont à utiliser pour l'allumage et la relance d'un feu, **interdit en feu continu**. Les **performances** sont obtenues avec l'utilisation d'un bois sec de 14% à 20% d'humidité.

Renovez et mettez DU CHAUFFAGE DANS VOTRE CHEMINÉE



Soucieux de la valeur que représente à vos yeux votre ancienne cheminée, **nous préservons tout son esthétique ainsi que ses proportions et cherchons avant tout à la valoriser** en installant un système performant qui va chauffer votre intérieur. Pas besoin de tout casser, grâce aux foyers Vinci et à notre système de trappe sur-mesure.

Avec les foyers Polyflam de la gamme Vinci, conservez le plaisir du spectacle des flammes. Passez d'un rendement de 15 % en foyer ouvert à un rendement de 81 %, avec une meilleure gestion de la chaleur grâce à son autonomie d'au moins 10 h. Tous les foyers de la gamme Vinci sont aux normes EcoDesign 2022, écologiques et, bénéficient des primes de l'État.

Choisissez un foyer polyflam VOTRE CHEMINÉE LE VAUT BIEN



Cheminées équipées d'un foyer Polyflam

Rénovation ancienne cheminée

AVEC SYSTÈME POLYFLAM

poly
flam



Votre cheminée a du caractère, NOUS ALLONS LUI DONNER UNE SACRÉE PERSONNALITÉ



Avant
15 % de rendement



Préparation

Préparation à l'intégration du foyer Polyflam.
Positionnement du foyer (Réno+ spécial rénovation,
Vinci One, Vinci Pass ou Vinci Nao).

Sortie d'air chaud vers l'étage
selon configuration
de la maison



Intégration & Distribution

Intégration de la trappe de fermeture sur-mesure et du raccordement
aux entrées d'air extérieur. Installation du système pour la distribution
de chaleur en statique, en diffusion selon les modèles et situations (image
à titre indicatif pour la matérialisation du système de distribution de chaleur).



Après... avec système Polyflam

81 % de rendement
Feu continu
Puissance élevée de 7 à 12,5 kW

Rénovation ancienne cheminée

AVEC SYSTÈME POLYFLAM



REMARQUE GÉNÉRALE CONCERNANT L'ENSEMBLE DES FOYERS

L'ensemble des foyers doit être installé dans le respect des préconisations de la notice de pose du fabricant, ainsi qu'avec la réglementation en vigueur DTUs de fumisterie et d'âtrerie (24.1 et 24.2) et des règles de l'art.

Obligation de protéger le contrecœur de la cheminée avec une plaque de fonte non fournie.

Pour toute distribution par extraction, prévoir un foyer soudé d'usine.



Mille et une façons d'habiller VOTRE FOYER ÉVOLUTION





Facilité d'installation et d'habillage autour des foyers Évolution

Polyflam vous propose un concept offrant de très larges possibilités de personnalisation. Une multitude de possibilités bénéficiant de solutions originales résolument tendance et s'adaptant à vos mesures. Il n'y a plus qu'à faire l'habillage de votre choix, l'âtre est entièrement fini grâce au système Évolution.



Vous rêvez d'une cheminée ORIGINALE ET SUR-MESURE ?

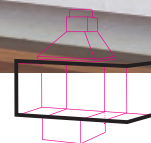

Foyers Évolution, la solution Polyflam sur-mesure pour tous vos habillages

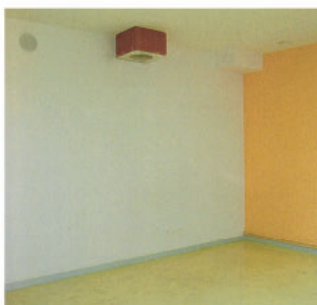

Conduit de cheminée en attente au plafond



Pose du foyer préassemblé et raccordement au conduit



Isolation et raccordement des gaines de sortie d'air chaud



Habillage du foyer Évolution avec matériaux classé MO.



Finition de l'habillage avec une niche et sortie d'air chaud



Mise en peinture et pose d'un cadre ou autre finition choisie

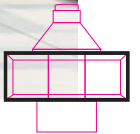
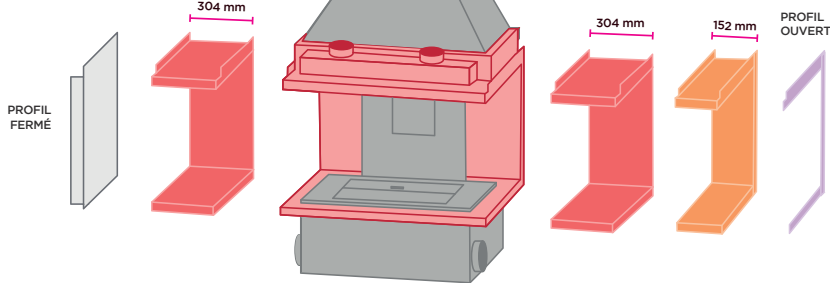

Toutes les tailles d'âtres possibles autour d'un foyer Vinci Facilité de pose et d'installation

Ajouter des éléments pour agrandir votre âtre et **construire votre cheminée autour d'un foyer Vinci (Vinci One, Vinci Pass ou Vinci Nao)**, un ou des éléments de **304 mm** et/ou **152 mm**. Puis, des profils de finition selon l'ouverture choisie (ouvert ou fermé).

3 possibilités d'ouvertures

Imaginez et créez un foyer sur-mesure, c'est possible avec une ouverture sur **1, 2 ou 3 faces**. Côté gauche ou droit ouvert, les trois côtés ouverts, de face uniquement, centrée, excentrée... Tout est possible !

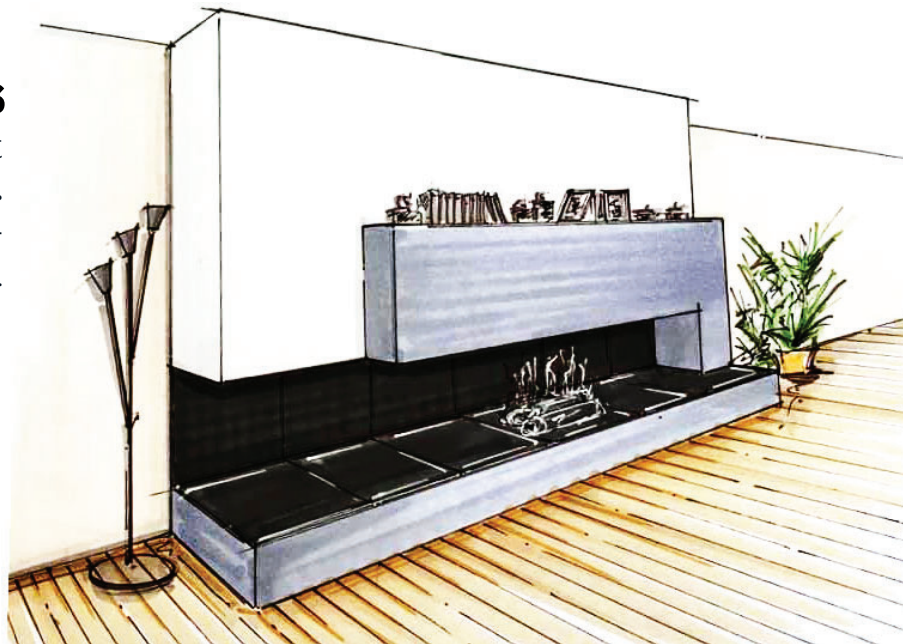
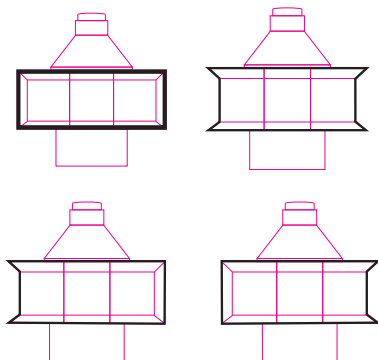

Cheminées

AVEC FOYER VINCI INTÉGRÉ

CONÇU ET FABRIQUÉ  100% EN FRANCE



Petite Parisi & Parisi

Petite Parisi

Foyer Vinci NAO MB 700 soudé

7 kW

L. de bûche : 33 cm

Parisi

Foyer Vinci One MB 840 soudé

12,5 kW

L. de bûche : 50 cm

COULEURS STANDARDS :

 HOTTE & SOCLE :
GRIS FONCÉ THORIUM

 RETOMBÉE & DALLE FOYÈRE :
NOIR 2100 SABLÉ



COULEURS OPTIONNELLES * :



* - Voir récapitulatif des couleurs en page 42

** - Habitation achevée depuis plus de 2 ans avant le début des travaux.



Petite Hindie & Hindie parement Inox ou Acier



Petite Hindie Inox ou Acier
Foyer Vinci Nao MB 700 soudé
7 kW
L. de bûche : 33 cm

Hindie Inox ou Acier
Foyer Vinci One MB 840 soudé
12,5 kW
L. de bûche : 50 cm

INOX COULEURS STANDARDS :



HOTTE & SOCLE :
GRIS FONCÉ THORIUM



PAREMENTS
INOX

COULEURS OPTIONNELLES * :



* - Voir récapitulatif des couleurs en page 42

** - Habitation achevée depuis plus de 2 ans avant le début des travaux.



ACIER COULEURS STANDARDS :

 HOTTE :
GRIS FONCÉ THORIUM

 PAREMENT :
GRIS POINTS BLANCS BISMUTH

Petite Mirage IV & Mirage IV socle acier



Petite Mirage IV
Foyer Vinci NAO MB 700 soudé
7 kW
L. de bûche : 33 cm

Mirage IV
Foyer Vinci Pass MB 840 soudé
11 kW
L. de bûche : 50 cm

COULEURS STANDARDS :

 HOTTE & SOCLE :
NOIR 2100 SABLÉ

 DALLE FOYÈRE :
GRIS 2500 SABLÉ

COULEURS OPTIONNELLES * :



* - Voir récapitulatif des couleurs en page 42

** - Habitation achevée depuis plus de 2 ans avant le début des travaux.



Petite Mirage IV & Mirage IV socle pierre



Petite Mirage IV
Foyer Vinci NAO MB 700 soudé
 MONOBLOC
 7 kW
 L. de bûche : 33 cm

Mirage IV
Foyer Vinci Pass MB 840 soudé
 MONOBLOC
 11 kW
 L. de bûche : 50 cm

COULEURS STANDARDS :

 HOTTE
 NOIR 2100 SABLÉ

 SOCLE :
 PIERRE MOCCA CRÈME ADOUCIE

COULEURS OPTIONNELLES HOTTE * :



Stockholm



Stockholm

Foyer Vinci Nao MB 700 soudé
dans un foyer Évolution (EVO-SYM NAO 02)
7 kW
L. de bûche : 33 cm

COULEURS STANDARDS :



BÛCHER
NOIR MAT



TABLETTE
GRANIT NOIR



HABILLAGE
PANNEAU DE PARTICULE MÉLAMINÉ BOIS PATINÉ

** - Habitation achevée depuis plus de 2 ans avant le début des travaux.

Pagode



TVA
5,5 %



Pagode

Foyer Vinci One MB 840 soudé

12,5 kW

L. de bûche : 50 cm

COULEURS STANDARDS :

-  HOTTE :
GRIS FONCÉ THORIUM
-  SOCLE
PIERRE MOCCA CRÈME ADOUCIE
-  DESSUS DE SOCLE
GRANIT NOIR ADOUCI



Pio cube



TVA
5,5 %

P'tiot cube

Foyer Vinci Nao MB 700 soudé

7 kW

L. de bûche : 33 cm

NOUVEAUTÉ

COULEURS STANDARDS :

-  HABILLAGE
GRIS
-  SOCLE
NOIR

COULEURS OPTIONNELLES * :



* - Voir récapitulatif des couleurs en page 42

** - Habitation achevée depuis plus de 2 ans avant le début des travaux.



Oslo



Oslo
Foyer Vinci Nao MB 700 soudé
7 kW
L. de bûche : 33 cm

COULEURS STANDARDS :

 HOTTE & SOCLE :
NOIR

COULEURS OPTIONNELLES * :



Bahia



Bahia
Foyer Vinci One MB 840 soudé
12 kW
L. de bûche : 50 cm

COULEURS STANDARDS :

 FOND :
TAUPE

 CADRE :
BLANC LAQUÉ LEDS BLANCS



* - Voir récapitulatif des couleurs en page 42

** - Habitation achevée depuis plus de 2 ans avant le début des travaux.

Bornéo



TVA
5,5%

Bornéo

Foyer Vinci Nao MB 700 soudé

7 kW

L. de bûche : 33 cm

COULEURS STANDARDS :



NOIR OU



BLANC



Riga



TVA
5,5%

Riga

Foyer Vinci Nao MB 700 soudé

7 kW

L. de bûche : 33 cm

COULEURS STANDARDS :



HABILLAGE :
TÔLE BRUT VERNIE

Cheminées métalliques
AVEC FOYER VINCI INTÉGRÉ



Norway



Norway

Foyer Vinci Pass MB 840 soudé

11 kW

L. de bûche : 50 cm

COULEURS STANDARDS :



HOTTE
NOIR



SOCLE
PLAQUÉ CHÊNE AVEC VERRE SÉCURIT AU-DESSUS



SOCLE
PLATEAU EN VERRE AVEC VISSERIES EN INOX

Danaé avec margelle



Danaé sans margelle



Danaé
Foyer Vinci One
12,5 kW
L. de bûche : 50 cm

MATÉRIAUX STANDARDS :

 PIERRE DE BOURGOGNE VIEILLIE
FINITION NOUGATINE

 PIERRE DE BOURGOGNE VIEILLIE
FINITION PAIN D'ÉPICE

 PIERRE DE NOYANT VIEILLIE

Cheminées en pierre
AVEC FOYER VINCI INTÉGRÉ

Circé



Ciré
Foyer Vinci One
12,5 kW
L. de bûche : 50 cm



* - Voir récapitulatif des couleurs en page 42

** - Habitation achevée depuis plus de 2 ans avant le début des travaux.

MATÉRIAUX STANDARDS :

PIERRE DE BOURGOGNE VIEILLIE
FINITION NOUGATINE

PIERRE DE BOURGOGNE VIEILLIE
FINITION PAIN D'ÉPICE

PIERRE DE NOYANT VIEILLIE



Morvandelle face & Morvandelle angle



Morvandelle
Foyer Vinci One
12,5 kW
L. de bûche : 50 cm

Morvandelle angle
Foyer Vinci One MB 840
12,5 kW
L. de bûche : 50 cm



MATÉRIAUX STANDARDS :

 PIERRE DE SIREUIL
FINITION ADOUCIE

 TUILOTS
PANACHÉS

 BRIQUETTES FLAMMÉES
CLAIRES & FONCÉES

** - Habitation achevée depuis plus de 2 ans avant le début des travaux.

Accessoires pour CHEMINÉES POLYFLAM

| Bûcher Acier ou Inox

- | | |
|--------------|--------------|
| Petit modèle | Grand modèle |
| • 530 L | • 530 L |
| • 290 P | • 290 P |
| • 1000 H | • 1500 H |



| Plaque de fonte

- Dim. :
- 500 l x 400 h mm
 - 600 l x 500 h mm
 - 700 l x 500 h mm
 - 700 l x 600 h mm



| Chenêts



Modèle M01

Modèle M05

Couleurs & matériaux



SUR DEMANDE

Couleurs

Dans l'ordre : Blanc mat ou laqué, Blanc cassé sablé, Ivoire 100 sablé, Gris 2500 sablé, Gris points blanc bismuth, Gris 400 sablé, Gris foncé thorium sablé, Rouge laque Weinrot, Rouge bordeaux sablé, Marron mars sablé, Brun 650 sablé, Bleu 700 sablé, Noir 2100 sablé et Noir 900 sablé.



Matériaux

Dans l'ordre : Pierre Mocca Crème adoucie, pierre de bourgogne vieillie, pierre de Noyant et pierre Sireul.

Dans l'ordre : Tuillots beiges, briquettes flammées claires et briquettes flammées foncées

Granit noir



Osho



Une gamme de poêles uniques

CHAUFFAGE AU BIOÉTHANOL

Sans conduit, économique et écologique



son **système breveté** transforme le bioéthanol en gaz pour être brûlé et évite la production d'odeur.

Vous pourrez chauffer des espaces

jusqu'à 90 m²

pendant plus de **45 heures** sans interruption

grâce à sa **puissance exceptionnelle (8 kW)**

Sirius



Couleurs standards ■ □

polyflam

Sía



POËLE AU
BIO-ÉTHANOL



SECURITÉ
CO2



BASSE
CONSOMMATION



PUISSANCE
4-8 Kw

Couleurs standards

NF-D35-386



Néo

CONÇU ET FABRIQUÉ 100% EN FRANCE



inpi
INSTITUT NATIONAL
DE LA PROPRIÉTÉ
INDUSTRIELLE

Couleur standard

polyflam

Récapitulatif des CHEMINÉES POLYFLAM



Petite Paris
(p. 19)

Vinci Nao MB 700 (soudé)
430 H x 1 650 L
1 650 L x 755 P x
2420 à 2750 H

Puissance : **7 kW**

Rendement : 76 %

Rejet de CO : 0,10 %

Poussières : 15 mg/Nm³

NOx : 130 mg/Nm³

OGC : 95 mg/Nm³

Norme : EN 13229 / EN 16510

MaPrimeRenov' : **oui**



Paris
(p. 19)

Vinci One MB 840 (soudé)
540 H x 810 L
1990 L x 900 P x
2420 à 2750 H

12,5 kW

81 %

0,10 %

20 mg/Nm³

130 mg/Nm³

100 mg/Nm³

EN 13229 / EN 16510

oui



Petite Hindie Inox/Acier
(p. 22)

Vinci Nao MB 700 (soudé)
385 H x 861 L
1 650 L x 787 P x
2420 à 2750 H

7 kW

76 %

0,10 %

15 mg/Nm³

130 mg/Nm³

95 mg/Nm³

EN 13229 / EN 16510

oui

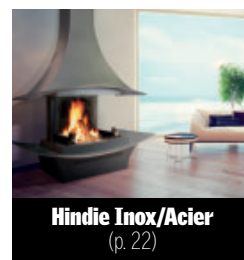

Hindie Inox/Acier
(p. 22)

Vinci One MB 840 (soudé)
543 H x 1 000 L
1 800 L x 910 P x
2420 à 2750 H

12,5 kW

81 %

0,10 %

20 mg/Nm³

130 mg/Nm³

100 mg/Nm³

EN 13229 / EN 16510

oui



Petite Mirage IV Acier
(p. 20)

Vinci Nao MB 700 (soudé)
460 H x 810 L
1 900 L x 870 P x
2420 à 2750 H

Puissance : **7 kW**

Rendement : 76 %

Rejet de CO : 0,10 %

Poussières : 15 mg/Nm³

NOx : 130 mg/Nm³

OGC : 95 mg/Nm³

Norme : EN 13229 / EN 16510

MaPrimeRenov' : **oui**



Mirage IV Acier
(p. 20)

Vinci Pass MB 840 (soudé)
500 H x 800 L
1 530 L x 750 P x
2420 à 2750 H

11 kW

78 %

0,10 %

35 mg/Nm³

140 mg/Nm³

110 mg/Nm³

EN 13229 / EN 16510

oui



Petite Mirage IV pierre
(p. 21)

Vinci Nao MB 700 (soudé)
565 H x 810 L
1 530 L x 790 P x
2420 à 2750 H

7 kW

76 %

0,10 %

15 mg/Nm³

130 mg/Nm³

95 mg/Nm³

EN 13229 / EN 16510

oui



Mirage IV pierre
(p. 21)

Vinci Pass MB 840 (soudé)
565 H x 810 L
1 900 L x 885 P x
2420 à 2750 H

11 kW

78 %

0,10 %

35 mg/Nm³

140 mg/Nm³

110 mg/Nm³

EN 13229 / EN 16510

oui

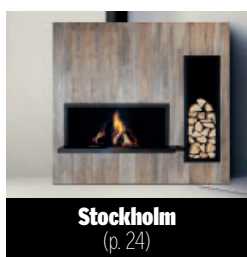

Stockholm
(p. 24)

EVO-SYM NAO 02
480 H x 975 L
1 995 L x 930 P
x 2420 à 2750 H

Puissance : **7 kW**

Rendement : 76 %

Rejet de CO : 0,10 %

Poussières : 15 mg/Nm³

NOx : 130 mg/Nm³

OGC : 95 mg/Nm³

Norme : EN 13229 / EN 16510

MaPrimeRenov' : **oui**



Pagode
(p. 25)

One MB 840 (soudé)
500 H x 1 300 L
1 660 L x 930 P x
2420 à 2750 H

12,5 kW

81 %

0,10 %

20 mg/Nm³

130 mg/Nm³

100 mg/Nm³

EN 13229 / EN 16510

oui



Oslo
(p. 26)

Nao MB 700 (soudé)
460 H x 1 000 L
1 100 L x 680 P x
2420 à 2750 H

7 kW

76 %

0,10 %

15 mg/Nm³

130 mg/Nm³

95 mg/Nm³

EN 13229 / EN 16510

oui



Bahia
(p. 26)

Vinci One MB 840 (soudé)
640 H x 940 L
1 810 L x 880 P x
2420 à 2750 H

12,5 kW

81 %

0,10 %

20 mg/Nm³

130 mg/Nm³

100 mg/Nm³

EN 13229 / EN 16510

oui



Bornéo
(p. 29)

Foyer Vinci : **Vinci Nao MB 700** (soudé)
 Ouverture d'âtre : 460 H x 1 000 L
 Dimensions ext. (mm) : 1 000 L x 680 P x 2420 à 2750 H
Puissance : 7 kW
 Rendement : 76 %
 Rejet de CO : 0,10 %
 Poussières : 15 mg/Nm³
 NOx : 130 mg/Nm³
 OGC : 95 mg/Nm³
 Norme : EN 13229 / EN 16510
MaPrimeRenov' : oui



Riga
(p. 29)

Foyer Vinci : **Vinci Nao MB 700** (soudé)
 Ouverture d'âtre : 460 H x 810 L
 Dimensions ext. (mm) : 1 530 L x 790 P x 2420 à 2750 H
Puissance : 7 kW
 Rendement : 76 %
 Rejet de CO : 0,10 %
 Poussières : 15 mg/Nm³
 NOx : 130 mg/Nm³
 OGC : 95 mg/Nm³
 Norme : EN 13229 / EN 16510
MaPrimeRenov' : oui



Norway
(p. 30)

Foyer Vinci : **Vinci Pass MB 840** (soudé)
 Ouverture d'âtre : 640 H x 940 L
 Dimensions ext. (mm) : 1 810 L x 880 P x 2420 à 2750 H
Puissance : 11 kW
 Rendement : 78 %
 Rejet de CO : 0,10 %
 Poussières : 35 mg/Nm³
 NOx : 140 mg/Nm³
 OGC : 110 mg/Nm³
 Norme : EN 13229 / EN 16510
MaPrimeRenov' : oui



P'tit Cube
(p. 31)

Foyer Vinci : **EVO-SYM NAO 01** (soudé)
 Ouverture d'âtre : 530 H x 855 L
 Dimensions ext. (mm) : 1 500 L x 830 P x 1600 H
Puissance : 7 kW
 Rendement : 76 %
 Rejet de CO : 0,10 %
 Poussières : 15 mg/Nm³
 NOx : 130 mg/Nm³
 OGC : 95 mg/Nm³
 Norme : EN 13229 / EN 16510
MaPrimeRenov' : oui



Circé
(p. 32)

Foyer Vinci : **Vinci One**
 Ouverture d'âtre : 935 H x 1 440 L
 Dimensions ext. (mm) : 1 870 L x 890 P x 1 660 H
Puissance : 12,5 kW
 Rendement : 81 %
 Rejet de CO : 0,10 %
 Poussières : 20 mg/Nm³
 NOx : 130 mg/Nm³
 OGC : 100 mg/Nm³
 Norme : EN 13229 / EN 16510
MaPrimeRenov' : oui



Danaé sans Margelle
(p. 33)

Foyer Vinci : **Vinci One**
 Ouverture d'âtre : 760 H x 1 300 L
 Dimensions ext. (mm) : 1 720 L x 900 P x 1460 H
Puissance : 12,5 kW
 Rendement : 81 %
 Rejet de CO : 0,10 %
 Poussières : 20 mg/Nm³
 NOx : 130 mg/Nm³
 OGC : 100 mg/Nm³
 Norme : EN 13229 / EN 16510
MaPrimeRenov' : oui



Danaé avec Margelle
(p. 33)

Foyer Vinci : **Vinci One**
 Ouverture d'âtre : 755 H x 1 200 L
 Dimensions ext. (mm) : 1 700 L x 960 P x 1 460 H
Puissance : 12,5 kW
 Rendement : 81 %
 Rejet de CO : 0,10 %
 Poussières : 20 mg/Nm³
 NOx : 130 mg/Nm³
 OGC : 100 mg/Nm³
 Norme : EN 13229 / EN 16510
MaPrimeRenov' : oui



Morvandelle
(p. 34)

Foyer Vinci : **Vinci One**
 Ouverture d'âtre : 750 H x 1 200 L
 Dimensions ext. (mm) : 2 540 L x 950 P x 1 620 H
Puissance : 12,5 kW
 Rendement : 81 %
 Rejet de CO : 0,10 %
 Poussières : 20 mg/Nm³
 NOx : 130 mg/Nm³
 OGC : 100 mg/Nm³
 Norme : EN 13229 / EN 16510
MaPrimeRenov' : oui



Morvandelle Angle
(p. 32)

Foyer Vinci : **Vinci One MB 840** (soudé)
 Ouverture d'âtre : 630 H x 940 L
 Dimensions ext. (mm) : 2 331 L x 895 P x 1 620 H
Puissance : 12,5 kW
 Rendement : 81 %
 Rejet de CO : 0,10 %
 Poussières : 20 mg/Nm³
 NOx : 130 mg/Nm³
 OGC : 100 mg/Nm³
 Norme : EN 13229 / EN 16510
MaPrimeRenov' : oui



Sirius
(p. 36)

Brûleur : **Osho**
 Combustible : Bioéthanol
 Dimensions (mm) : L 425 mm x P 425 mm x H 1 415 mm
Puissance : 5 à 8 kW
 Rendement : 100 %
 Rejet de CO : 0 %
 Autonomie : min 45 heures
 Norme : NF-D35-386
MaPrimeRenov' : Non



Sía
(p. 37)

Brûleur : **Osho**
 Combustible : Bioéthanol
 Dimensions (mm) : Ø 400 mm x H 1 300 mm
Puissance : 5 à 8 kW
 Rendement : 100 %
 Rejet de CO : 0 %
 Autonomie : min 45 heures
 Norme : NF-D35-386
MaPrimeRenov' : Non



Néo
(p. 37)

Brûleur : **Osho**
 Combustible : Bioéthanol
 Dimensions (mm) : L 400 mm x P 400 mm x H 1 300 mm
Puissance : 5 à 8 kW
 Rendement : 100 %
 Rejet de CO : 0 %
 Autonomie : min 45 heures
 Norme : NF-D35-386
MaPrimeRenov' : Non

Grillez, mijotez, enfournez et savourez



Élaborez vos recettes SUR UN POLYFLAM !

LIONEL HÉNAFF chef étoilé guide Michelin Restaurant la Roseraie de Bel Air 29700 PLUGUFFAN vous propose :

Cuisson à la plancha

ENCORNETS SNACKÉS, LÉGUMES D'ÉTÉ, PAIN/TOMATES/ROQUETTE SUR LA PLANCHA

Recette

1. Chauffer la plancha sur la braise du Polyflam, huiler la plaque puis faire sauter successivement les légumes en commençant par les oignons. Les retirer puis ajouter les courgettes, les mini fenouils, les tomates cerises, les artichauts confits. Finir en ajoutant le basilic et le piment d'Espelette. Réserver au chaud et garder les légumes croquants.
2. Frotter la plancha puis snacker les encornets blancs et tentacules. Saler à la fleur de sel, ajouter du piment d'Espelette et déglacer avec un trait de jus de citron. Débarrasser.
3. Griller les tranches de pain de campagne imbibées d'huile d'olive sur la plancha. Les frotter avec l'ail et la tomate coupée en deux.
4. Lier l'ensemble des éléments, dresser en assiette creuse et ajouter la tranche de pain grillée. Accompagner de salade de roquette.

Ingrédients

Plat

- 4 encornets de 120 g/pièce (nettoyés par le poissonnier)
- 2 mini fenouils émincés à la mandoline
- 6 artichauts violets confits à l'huile d'olive (épicerie fine) taillés en 4
- 6 tomates cerises coupées en 2
- ½ botte de basilic ciselée
- Piment d'Espelette



Pain/tomate

- 4 tranches de pain de campagne
- 1 tomate bien mûre
- 1 gousse d'ail pour frotter le pain
- 200 g de roquette
- Fleur de sel



Il y a forcément un revendeur

PRÈS DE CHEZ VOUS !

Avec plus de **225 revendeurs en France** mais aussi en **Belgique, Suisse, Italie, Espagne, Grèce, Ukraine, Pologne, Slovaquie, République Tchèque**, Polyflam vous offre une équipe de spécialistes à votre écoute. Ses concepteurs, artisans et conseillers de talent en font le réseau incontournable des systèmes de chauffage Polyflam. Un conseil technique, une idée design ? Rendez-vous dans nos magasins.

Pour connaître votre revendeur le plus proche,
appelez-nous au : 03 44 40 90 43
ou consultez notre site Web : www.polyflam.fr

Un réseau de 225 revendeurs en France



Infos pratiques

À votre disposition :



Dépliant
Cheminées Polyflam



Catalogue
Cheminées Polyflam

Siège social :
Polyflam
136 route de Gascogne
33490 SAINT MAIXANT



Les photos de ce catalogue sont non contractuelles.
Les caractéristiques techniques peuvent être modifiées

Fabriqué et distribué par Polyflam - Votre revendeur

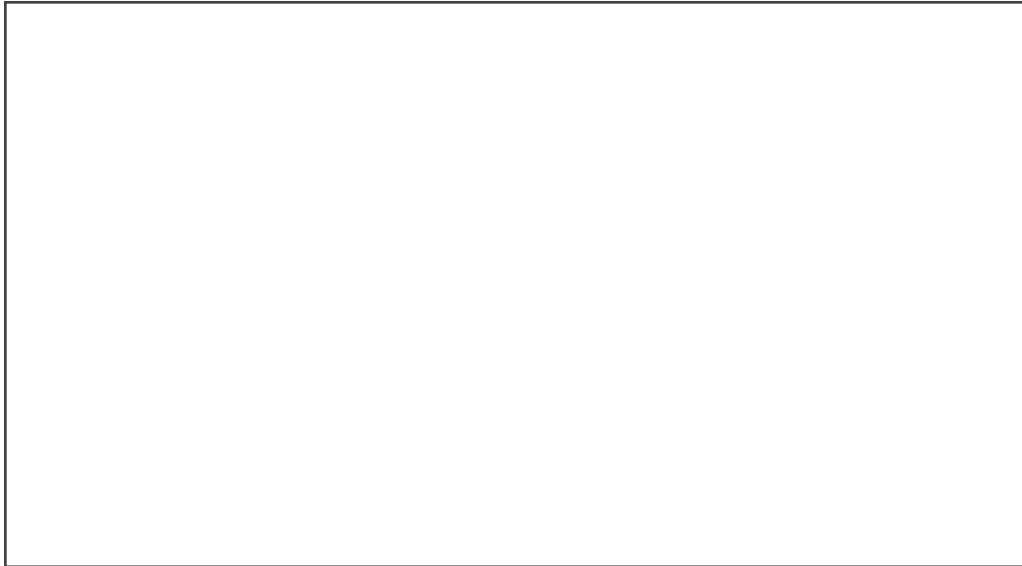

CONÇU ET FABRIQUÉ



100% EN FRANCE

*Mille et une façons d'habiller
votre foyer Polyflam*



www.polyflam.fr